



AUTOMECH

MECH 400M

A balanceadora de rodas Mech 400m, foi desenvolvida para atender uma demanda muito importante do nosso mercado, simplesmente é o melhor custo/benefício, em se tratando de equipamento para balanceamento de rodas. Seu tamanho reduzido traz vários benefícios, ocupa pouco espaço na instalação, custo de transporte mais acessível, fácil manuseio para eventuais manutenções corretiva ou preventiva. Possui eletrônica moderna, programas para balanceamento em rodas de ferro e de liga leve, balanceamento estático e dinâmico. Balanceamento com precisão de até 1g. Mancal super-reforçado, possibilitando balanceamento em rodas grandes (caminhonetes), sem perder calibração. Calibração com recurso para correção de erro de centragem, ganhando grande qualidade nos balanceamentos, principalmente para rodas de liga/leve, processo de calibração de fácil execução, possibilitando que o próprio usuário possa fazer.



Itens de série:

- Compasso medidor.
- Cone de centragem pequeno.
- Cone de centragem médio.
- Flange protetora.
- Guarnição de borracha
- Porta-chumbo.



Nº DO ITEM	Nº DA PEÇA	DESCRIÇÃO	CÓDIGO	QD T.
1	SUB CJ MECH 400 M-1-1	GABINETE (SOLDADA)	105	1
2	SUB CJ MECH 400 M-2	ALAVANCA FREIO	1241	1
3	SUB CJ MECH 400 M-3	CARENAGEM MONTADA	1786	1
4	SUB CJ MECH 400 M-4	FOLETE	1477	1
5	SUB CJ MECH 400 M-7	APAI FADOR	1269	1
6	SUB CJ MECH 400 M-8	MANCAL MONTADO	2731	1
7	SUB CJ MECH 500 M-10	MERCOPOTE DE PARAFUSA	3163	1
8	SUB CJ MECH 500 M-8-4	BORBOLETA	2585	1
9	SUB CJ MECH 400 M-4-6	CHECOTE DO SENSOR	3146	1
10	MECH 400 M-S-11	TAMPA LATERAL	1283	1
11	MECH 400 M-S-1-2	PORTA CHUMBO	2335	1
12	MECH 500 M-S-2-2	BOLA INFERIOR	2416	1
13	MECH 500 M-S-2-2	CONE MEDIO	719	1
14	MECH 500 M-S-2-2	CONE PEQUENO	719	1
15	COMERCIAL	ARRUELA LISA M10	11	3
16	COMERCIAL	ARRUELA PRESSAO M10	3	4
17	COMERCIAL	PORCA PARLOCK M10	56	3
18	COMERCIAL	ESPIRIMA PRETA	2211	1
19	COMERCIAL	MANTA TIVA 100X100	2222	1
20	COMERCIAL	FLANGE PROTETORA ALUM	2222	1
21	COMERCIAL	FLANGE PROTETORA ALUM	2222	1
22	COMERCIAL	FLANGE PROTETORA ALUM	2222	1
23	COMERCIAL	PARAF. ALIEN CC M10 X 120	6730	1
24	COMERCIAL	PARAF. ALIEN CC M10 X 120	6730	1
25	COMERCIAL	PARAF. ALIEN CC M10 X 120	6730	1
26	COMERCIAL	PARAF. ALIEN CC M10 X 120	6730	1
27	COMERCIAL	PARAF. ALIEN CC M10 X 120	6730	1
28	COMERCIAL	PARAF. ALIEN CC M10 X 120	6730	1
29	COMERCIAL	PARAF. ALIEN CC M10 X 120	6730	1
30	COMERCIAL	PARAF. ALIEN CC M10 X 120	6730	1
31	COMERCIAL	PARAF. ALIEN CC M10 X 120	6730	1
32	COMERCIAL	PARAF. ALIEN CC M10 X 120	6730	1
33	COMERCIAL	PARAF. ALIEN CC M10 X 40	2483	3
34	COMERCIAL	PARAFUSO SX AUTO	1061	4
35	COMERCIAL	TABUA CHAVE	1324	4
36	COMERCIAL	BUCHA N8	3824	10
37	COMERCIAL	PARAFUSO SX AUTO BROCANTE	34	3
38	COMERCIAL	PARAF. ALIEN CC M6 X 15	68	2
39	COMERCIAL	ARRUELA PRESSAO M6	8	2

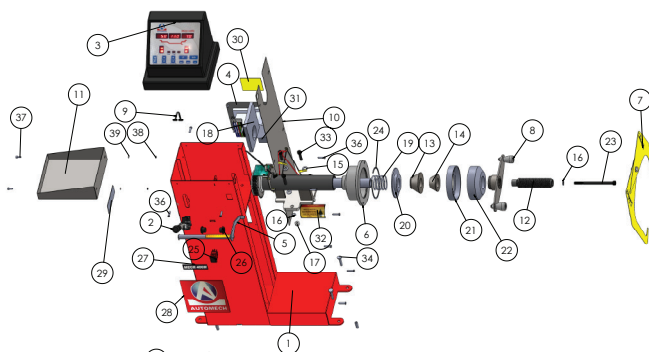

- Precisão de leitura – 1g
- Peso máx. do conjunto roda/pneu – 65kg.
- Indicação máxima – 400g.
- Alimentação elétrica – 110/220V (60Hz).
- Nível de ruído - > 70dB.
- Peso Líquido – 38kg. Peso Bruto – 39kg.

www.automech.com.br

AV. CARLOS LACERDA, 981- SÃO PAULO-SP | TEL.: 11 5841.4915/ 5843.0940/ 5841.4417

RESERVAMOS O DIREITO DE INTRODUIZIR MODIFICAÇÕES SEM O PRÉVIO AVISO. FOTOS MERAMENTE ILUSTRATIVAS