



GEOMECH 8.4 3D

Alinhador de direção 3D Geomech 8.4: Precisão e Automatização em Tempo Real

O Geomech 8.4 representa o estado da arte em geometria de suspensão. Projetado para centros automotivos que buscam alta produtividade e erro zero, este equipamento combina inteligência de software com robustez mecânica.

Diferenciais Tecnológicos





- **Sistema de Auto Detecção e Tracking Ativo:** Diferente dos alinhadores convencionais, o Geomech 8.4 possui braços de câmeras motorizados. À medida que o veículo é elevado na rampa ou elevador, os sensores acompanham o movimento vertical automaticamente, garantindo que a leitura nunca seja interrompida e eliminando ajustes manuais constantes.
- **Câmeras de Ultra Alta Resolução:** Equipado com sensores ópticos de última geração que capturam a posição dos alvos com precisão milimétrica, mesmo em condições de iluminação variável.
- **Garras Rápidas OmniGrip 28:** Agilidade no setup. O sistema de fixação rápida permite a montagem nos aros (até 28 polegadas) sem a necessidade de remover calotas e sem o risco de danificar rodas de liga leve, garantindo o contato perfeito para a leitura 3D.

SOFTWARE E BANCO DE DADOS

O cérebro do Geomech 8.4 é seu software intuitivo, desenvolvido para otimizar o fluxo de trabalho:

- ▶ Banco de Dados Abrangente: Inclui especificações técnicas de veículos nacionais e importados, com atualizações constantes para os últimos lançamentos do mercado mundial.
- ▶ Interface Amigável: Gráficos em tempo real que guiam o operador passo a passo, facilitando o ajuste de cambagem, câster e convergência.

Possui também os recursos:

-  Full-Turn
-  True-Camber
-  Smart-Lift
-  Scrub Radius

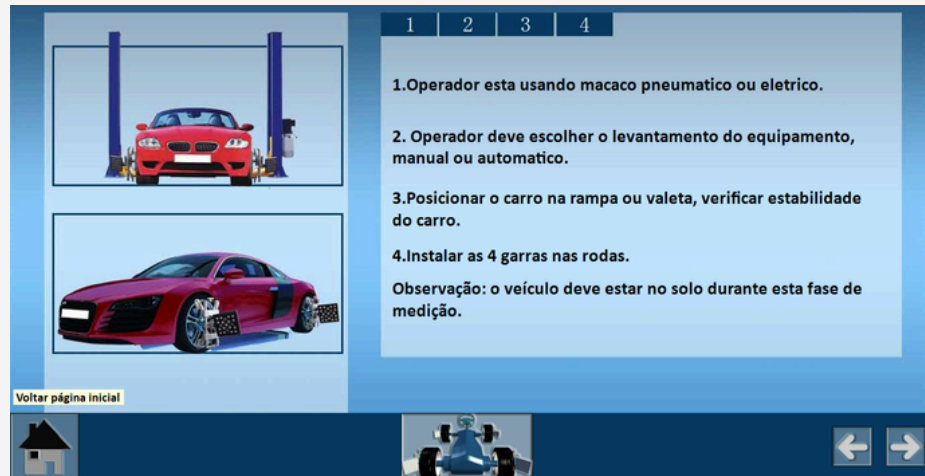

GEOMECH 8.4: O ALINHADOR 3D QUE VAI ONDE A PRODUTIVIDADE ESTÁ

A evolução do alinhamento automotivo chegou para quebrar as barreiras da sua oficina. A Geomech 8.4 combina a precisão cirúrgica da tecnologia 3D com a versatilidade do conceito Move.

Por que ficar preso a uma única valeta se você pode levar a tecnologia até o veículo?
Versatilidade Sem Limites.

Projetada para se adaptar ao seu layout, a Geomech 8.4 é totalmente compatível com:

Rampas de Alinhamento: Integração perfeita para operações tradicionais.

Valetas: Instalação rápida e leitura precisa mesmo em espaços reduzidos.

Elevadores de Duas Colunas: Onde a mágica da produtividade acontece.

Destaque: Máxima Rentabilidade no Elevador de 2 Colunas

O grande diferencial da Geomech 8.4 é sua performance em elevadores de duas colunas. Enquanto equipamentos convencionais exigem um posto fixo, a Geomech 8.4 permite que você:

Transforme qualquer box em um posto de alinhamento:

Chega de manobras desnecessárias e perda de tempo movendo carros que não ligam ou com suspensão travada.

Ganhe agilidade: Leve a máquina até o elevador onde o serviço de suspensão acabou de ser feito. Terminou? Basta conduzir o equipamento para o próximo box.

Otimize seu espaço: Sem colunas fixas obstruindo a passagem, sua oficina ganha em organização e fluxo visual.

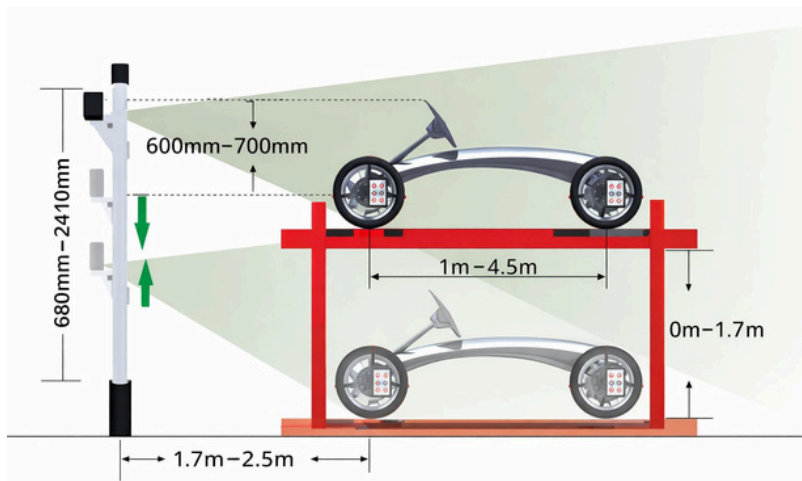

ESPECIFICAÇÕES TÉCNICAS:

Unidades de Convergência:

Milímetros, Graus e Minutos, Graus Decimais

Unidades de Ângulo: Graus e Minutos, Graus Decimais

Alimentação: 127 ou 220 VCA | 60Hz Monofásico

Dimensões do Gabinete (L x A x P):

100 x 107 x 65cm

Diâmetro máximo de Roda: 11" - 28

Peso bruto: 186kg

ITENS DE SÉRIE:

Coluna	Braço com duas câmeras	Fonte de alimentação 12V com regulador	Computador 8G - I7- fonte 500W		
Teclado	Tela 32 polegadas	Display Auxiliar	Mouse	Dois pratos giratórios com prolongadores	Dois calços
Quatro garras OmniGrip 28	Dois alvos dianteiros	Dois alvos traseiros	Trava de volante	Trava de freio	Rack